

Montageanleitung Handel



HINWEIS

Die Montage Adapter für Anhängerkupplung darf nur von Fachpersonal durchgeführt werden.

Die Montageanleitung Teil 1 gilt für die E-Bike Modelle mit verstellbarem Ausfallende (sogenannter Slider):

- Charger - Nevo
- Delite - Packster

Die Montageanleitung Teil 2, siehe Seite 3 gilt für das E-Bike Modell:

- Multitinker

Montageanleitung Teil 1

Lieferumfang

Nr.	Benennung	Anzahl
1	Anhänger Kupplungsadapter	1 Stück
	Kleinteile-Set	
2	Nordlock-Scheiben M10 Stahl	1 Paar
3	Mutter M8 selbstsichernd DIN 985 A2 Sechskant (ohne Abbildung)	1 Stück
4	U-Scheibe M8 klein d= 8.4 mm DIN 125 A2	1 Stück
5	Zylinderkopfschraube M8x35mm TX45 ISO 14580 A2/niedriger Kopf	1 Stück
6	Zylinderkopfschraube M8x40mm TX45 ISO 14580 A2/niedriger Kopf	1 Stück
7	Zylinderkopfschraube M8x45mm TX45 ISO 14580 A2/niedriger Kopf	1 Stück
8	Zylinderkopfschraube M8x50mm TX45 ISO 14580 A2/niedriger Kopf	1 Stück
9	Kupplung (nicht im Lieferumfang)	1 Stück

Teileübersicht



Abb. 1 Teileübersicht

Montage-Vorbereitung

1. Hintere linke Slider-Befestigung ist entfernen, Schraube aufbewahren.
2. Länge der entfernten Schraube messen.
3. Benötigtes Befestigungselement [(5), (6), (7) oder (8)] für die Montage bestimmen:
Länge der benötigten Schraube = Länge der entfernten Schraube + 20mm.

Dealer Assembly Instructions

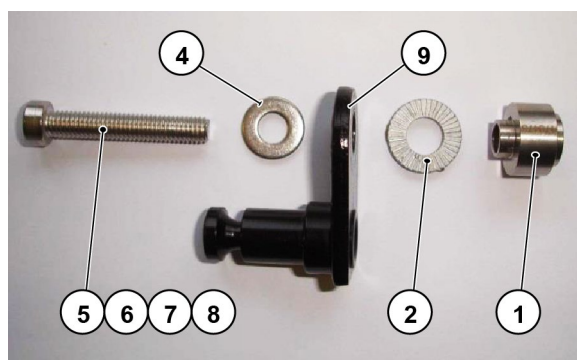

NOTE

Only allow qualified personnel to assemble the trailer coupling adapter.

Part 1 of the assembly instructions applies to E-Bike models with adjustable fork ends (so-called sliders):

- Charger - Nevo
- Delite - Packster

Part 2 of the assembly instructions, see page 3, applies to the E-Bike model:

- Multitinker

Assembly instructions part 1

Scope of delivery

No.	Part name	Number of parts
1	Trailer coupling adapter	1x
	Small parts kit	
2	Nord-Lock washers M10 steel	1 pair
3	Nut M8 self-locking DIN 985 A2 hexagon (not shown)	1x
4	U-washer M8 small d = 8.4 mm DIN 125 A2	1x
5	Cylinder head bolt M8x35 mm TX45 ISO 14580 A2/low head	1x
6	Cylinder head bolt M8x40 mm TX45 ISO 14580 A2/low head	1x
7	Cylinder head bolt M8x45 mm TX45 ISO 14580 A2/low head	1x
8	Cylinder head bolt M8x50 mm TX45 ISO 14580 A2/low head	1x
9	Coupling (not included)	1x

Overview of parts

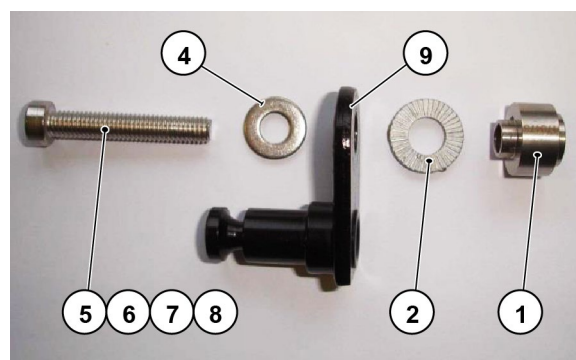

Fig. 1 Overview of parts

Preparations for assembly

1. Remove the rear left slider fastener, retaining the bolt.
2. Measure the length of the bolt that has been removed.
3. Determine the fastener [(5), (6), (7) or (8)] required for assembly:
Length of the bolt required = length of the bolt removed + 20 mm.

Anhänger Kupplungsadapter befestigen

1. Anhänger Kupplungsadapter (1) und Kupplung (9) mit dem bestimmten Befestigungselement [(5), (6), (7) oder (8)], den Befestigungselementen (4) und (2) und sowie gegebenenfalls Befestigungselement (3) am Montagepunkt positionieren und befestigen. Befestigungsreihenfolge, siehe Abb. 2.



HINWEIS

Für die Wahl des Befestigungselements (3) gilt, siehe Abb.3:

- Schraube mit Polylock:
Demontierte Vierkantmutter kann wiederverwendet werden.
 - Schraube ohne Polylock:
Selbstsichernde Mutter muss verwendet werden.
2. Befestigungselement [(5), (6), (7) oder (8)] mit Anzugsmoment befestigen.
Anzugsmoment = **15 – 18 Nm**.



Abb. 2 Befestigungsreihenfolge



Abb. 3: Modellbeispiel

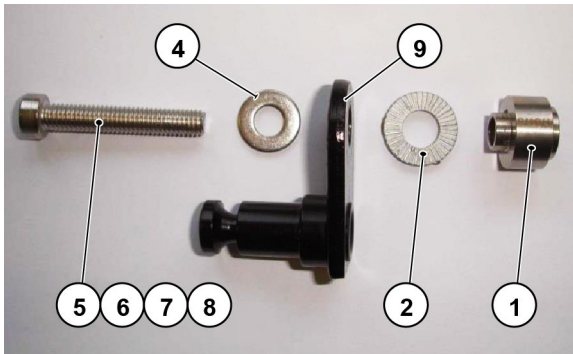

Abb. 4 Modellbeispiel

Fastening the trailer coupling adapter

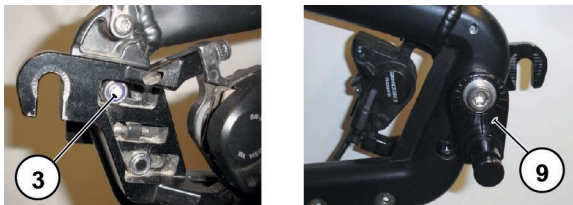
1. Position and fasten the trailer coupling adapter (1) and coupling (9) with the requisite fastener [(5), (6), (7) or (8)], the fasteners (4) and (2) and, if necessary, the fastener (3) at the mounting point. Fastening sequence, see fig. 2.

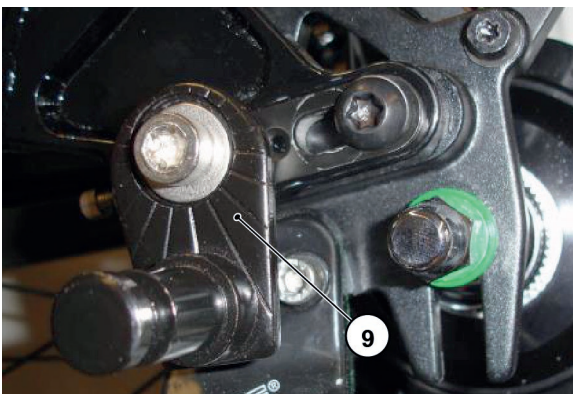

NOTE

For the choice of fastener (3), see Fig.3:

- Bolt with polylock:
The square nut removed can be reused.
 - Bolt without polylock:
A self-locking nut must be used.
2. Tighten the fasteners [(5), (6), (7) or (8)] to the prescribed tightening torque.
Tightening torque = **15 – 18 Nm**.

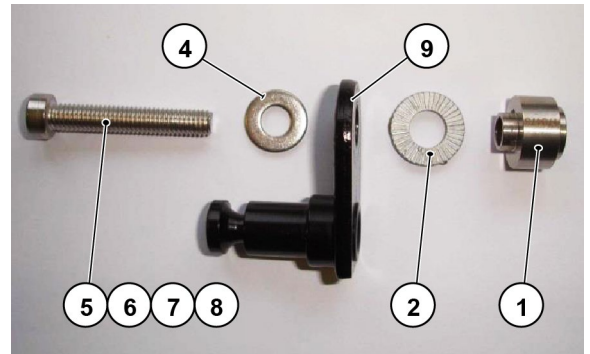

Fig. 2 Fastening sequence

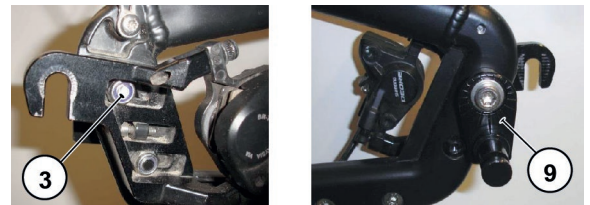

Fig. 3: Model example

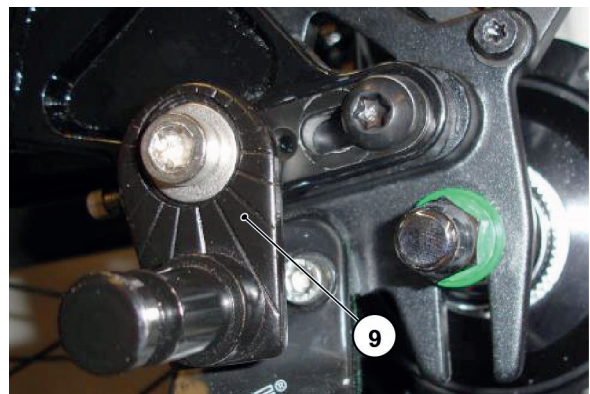

Fig. 4 Model example

Montageanleitung Teil 2

Die Montageanleitung Teil 2 gilt für das E-Bike Modell:

- Multitinker

Lieferumfang

Nr.	Benennung	Anzahl
1	Anhänger Kupplungsadapter	1 Stück
	Kleinteile-Set	
2	Nordlock-Scheiben M10 Stahl	1 Paar
3	Mutter M8 selbstsichernd DIN 985 A2 Sechskant	1 Stück
4	U-Scheibe M8 klein d= 8.4 mm DIN 125 A2	2 Stück
5	Zylinderkopfschraube M8x65mm ISO 14580 A2 TX45	1 Stück
6	Kupplung (nicht im Lieferumfang)	1 Stück

Teileübersicht



Abb. 5

Anhänger Kupplungsadapter befestigen

1. Anhänger Kupplungsadapter (1) und Kupplung (6) mit den Befestigungselementen (5), (4), (2) und (3) am Rahmen (7) positionieren und befestigen.

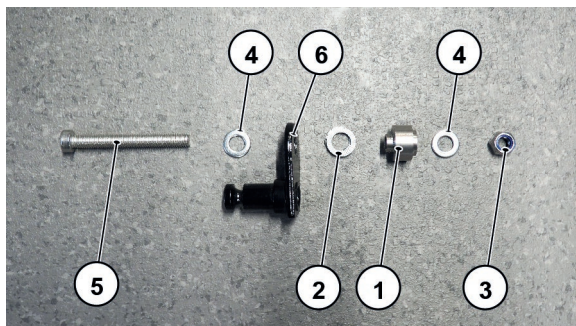

Abb. 6

2. Befestigungselement (5) mit Anzugsmoment befestigen. Anzugsmoment = **15 – 18 Nm**.

Assembly instructions part 2

Part 2 of the assembly instructions applies to the E-Bike model:

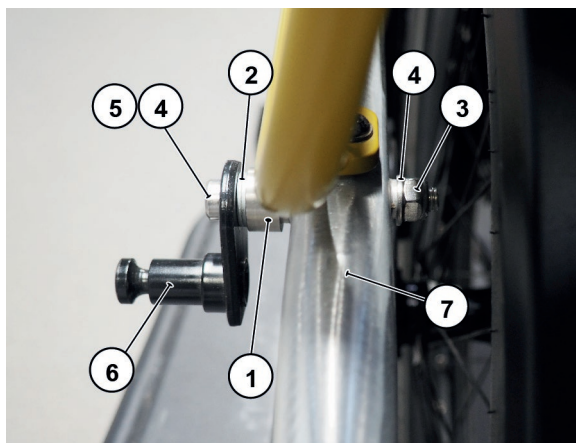
- Multitinker

Scope of delivery

No.	Part name	Number of parts
1	Trailer coupling adapter	1x
	Small parts kit	
2	Nord-Lock washers M10 steel	1 pair
3	Nut M8 self-locking DIN 985 A2 hexagon	1x
4	U-washer M8 small d = 8.4 mm DIN 125 A2	2x
5	Cylinder head bolt M8x65 mm ISO 14580 A2 TX45	1x
6	Coupling (not included)	1x

Overview of parts

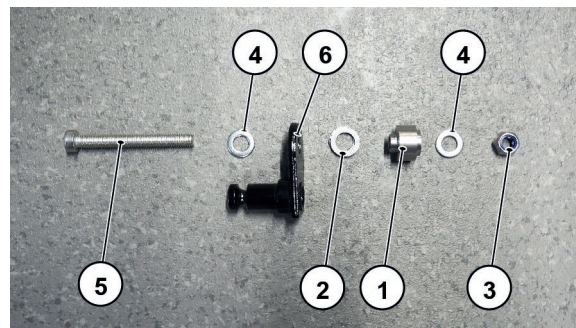

Fig. 5

Fastening the trailer coupling adapter

1. Position and fasten the trailer coupling adapter (1) and coupling (6) to the frame (7) with the fasteners (5), (4), (2) and (3).

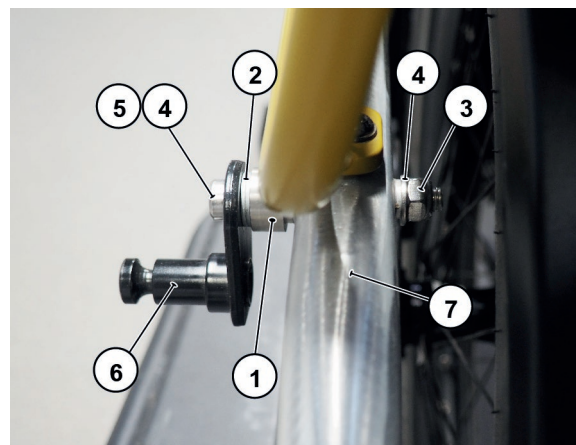

Fig. 6

2. Tighten the fastener (5) to the prescribed tightening torque. Tightening torque = **15 – 18 Nm**.